

Lit. zmian	Data	Podpis	Nr karty. zm.
R	13.04.2007		

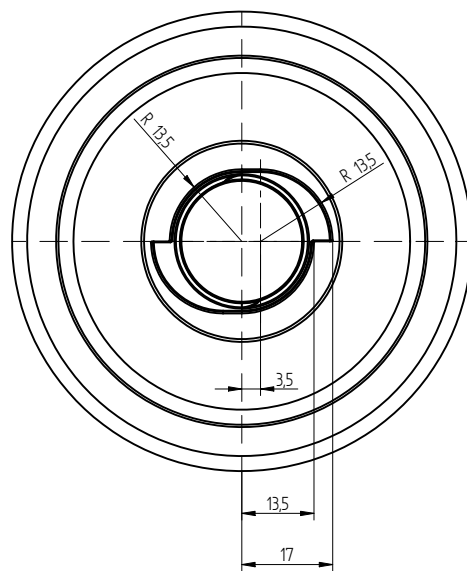
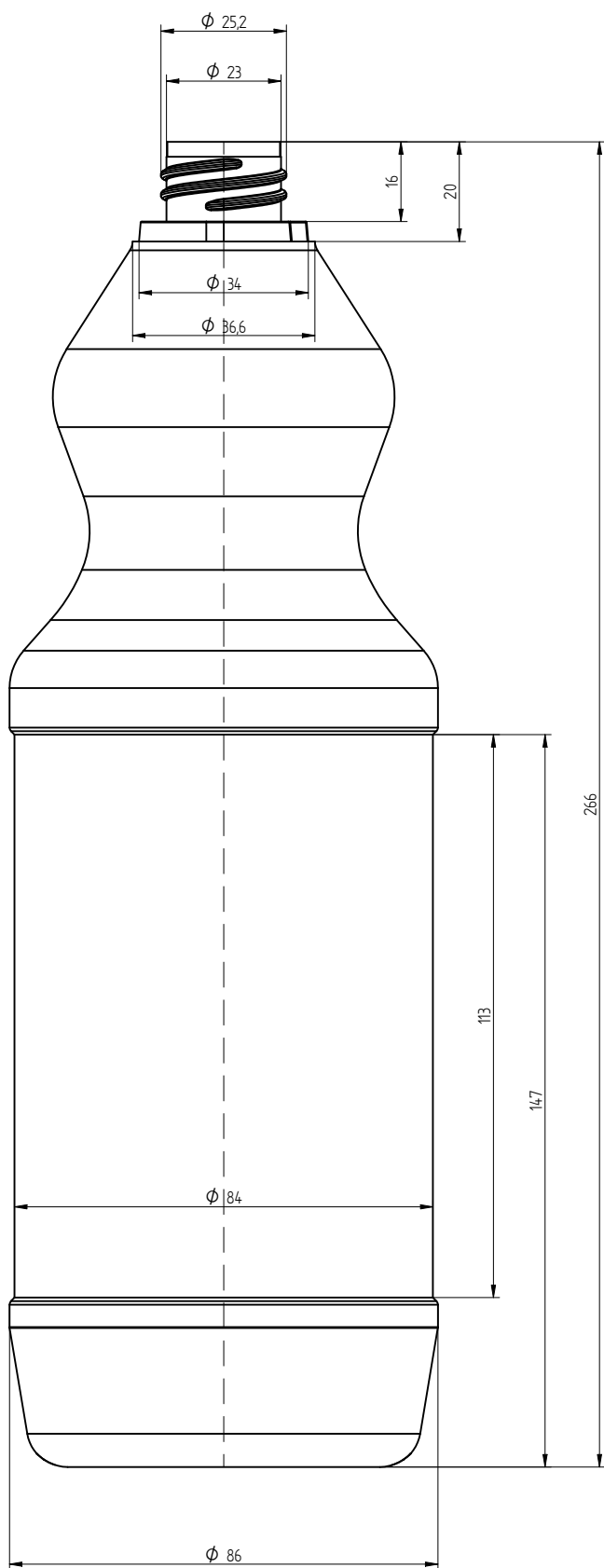

Materiał	Oznaczenie	HDPE		Waga	Pojemność
	Nr normy			40±2,5g	1080±25ml
Konstr.	Zięcina K.	13.04.2007		Nazwa wyrobu	
Sprawdził	Kacprzyk M.	13.04.2007		Butelka WYBIELACZ 1000ml	
Podz.	Format	ZTS PLASTAN			Nr rysunku
1:1	A3				W-02/01